



ПРОФЕССИОНАЛЬНЫЙ СДВОЕННЫЙ CD, MP3, ПРОИГРЫВАТЕЛЬ

EUROSOUND «Space»

ИНСТРУКЦИЯ ПО ЭКСПЛУАТАЦИИ



СОДЕРЖАНИЕ

ЗАМЕЧАНИЯ ПО ЭКСПЛУАТАЦИИ.....	2
ОБЕСПЕЧЕНИЕ БЕЗОПАСНОЙ И ЭФФЕКТИВНОЙ РАБОТЫ.....	2
ОПИСАНИЕ ФУНКЦИЙ	
ФУНКЦИЙ УПРАВЛЕНИЯ.....	3
ФУНКЦИЙ КОНТРОЛЛЕРА.....	4
ИНСТРУКЦИЯ К ЖК-ДИСПЛЕЮ.....	7
СОЕДИНЕНИЯ.....	8
ОСНОВНЫЕ ОПЕРАЦИИ.....	9
ПРОПУСТИТЬ ТРЕК (TRACK SKIP).....	10
БУФЕРНАЯ ПАМЯТЬ (SHOCK MEMORY).....	10
СТЫКОВКА ТЕМПОВ.....	11
УСТАНОВКА МЕТОК (С PLAY / PAUSE).....	12
ПЕРЕД ВЫКЛЮЧЕНИЕМ ПИТАНИЯ.....	13
РУКОВОДСТВО ПО ПОИСКУ И УСТРАНЕНИЮ НЕИСПРАВНОСТЕЙ.....	13

ЗАМЕЧАНИЯ ПО ЭКСПЛУАТАЦИИ

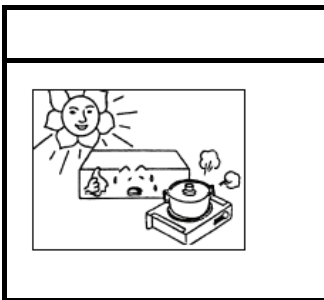

Избегайте воздействия высоких температур

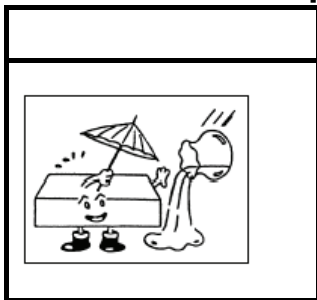

Избегайте попадания пыли и влажности

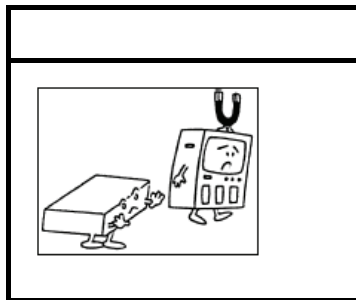

Использовать подальше от телевизора и магнитного поля

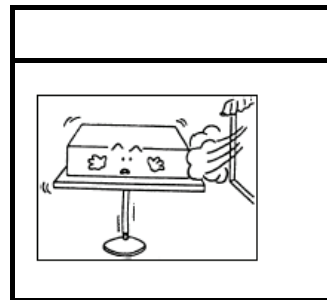

Располагайте устройство на устойчивой поверхности

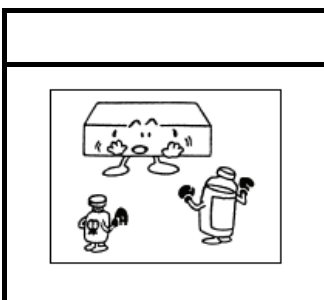

Не используйте химикаты

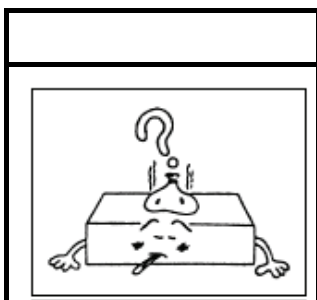

При поломке сразу же свяжитесь с торговым представителем

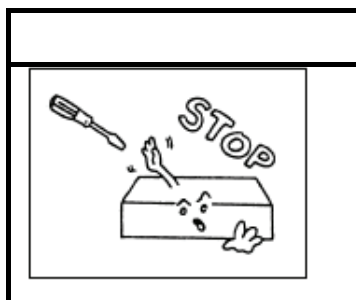

Не вскрывать корпус

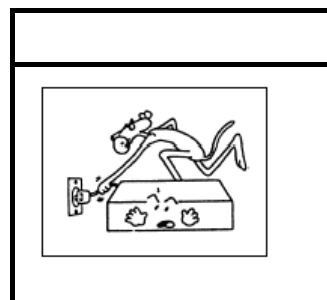

Осторожно обращайтесь с электрокабелями

Этот продукт не является твёрдым-бытовым отходом (ТБО). Он подлежит передаче в действующий пункт сбора и утилизации электрооборудования. Контроль должной утилизации данного продукта с вашей стороны поможет предотвратить потенциальное негативное воздействие на окружающую среду и здоровье человек, которое, при неправильной утилизации данного продукта, могло иметь место. Правильная утилизация отходов способствует сохранению природных ресурсов. Для более подробной информации об утилизации данного продукта, пожалуйста, свяжитесь с региональным представителем, вашей службой по утилизации отходов, или в магазин, в котором вы приобрели данный продукт.

ОБЕСПЕЧЕНИЕ БЕЗОПАСНОЙ И ЭФФЕКТИВНОЙ РАБОТЫ

- Внимательно выберите место установки устройства. Не ставьте его под прямыми солнечными лучами. Также не устанавливайте устройство на поверхности, подверженные вибрациям и сильно пыльные, нагретые, холодные или помещения с большой влажностью. Устанавливайте устройство подальше от источников помех таких, как трансформаторы или электродвигатели.

Устройство нельзя помещать в водную среду, а также на него нельзя ставить предметы с водой, такие как вазы. Сетевой штепсель используется в качестве разъединителя, разъединитель должен быть всегда в рабочем состоянии.

Внимание: При работе устройство нельзя помещать в ограниченное пространство, чтобы сетевой выключатель был в доступном месте.

- Не эксплуатируйте этот проигрыватель при экстремальных температурах (ниже 41 ° F/5 ° C или выше 95 ° F/35 ° C).

- Не вскрывайте устройство, так как это может привести в нестабильной работе или электрическому шоку.

- При работе с дисками руки должны быть чистыми. Не вставляйте диски, у которых есть трещины на поверхности.

- При отсоединении кабеля электропитания из

разъёма всегда держите провод за вилку. Никогда не тяните за кабель.

- Не прилагайте силы при работе с переключателями и клавишами.
- Перед перемещением устройства отсоедините электрокабель и все остальные соединительные кабели.
- Следите за чистотой считывающей головки, не забывайте закрывать лоток.
- Не используйте химические растворители для чистки устройства, так как это может повредить покрытие корпуса. Используйте чистую, мягкую ткань.
- Храните эту инструкцию в надёжном месте для обращения к нему в будущем.

ТРЕБОВАНИЯ БЕЗОПАСНОСТИ

Свойства лазерного диода
Материал: Ga.-Al-As
Длина волны: 755-815 нм (25°C)
Мощность лазера: Макс.мощность
продолжительной волны: 0.5mW

ВНИМАНИЕ:

ИСПОЛЬЗОВАНИЕ КОНТРОЛЛЕРОВ ИЛИ РЕГУЛЯТОРОВ, ИЛИ ЭКСПЛУАТАЦИЯ НЕ В СООТВЕТСТВИИ С УКАЗАННЫМИ В ДАННОМ ДОКУМЕНТЕ УСЛОВИЯМИ МОЖЕТ СТАТЬ ПРИЧИНОЙ ОПАСНОГО РАДИОАКТИВНОГО ИЗЛУЧЕНИЯ.



CAUTION



Не снимайте крышку (или нижние шурупы) во избежание электрошока. Для технического обслуживания обращаться в специализированный

ОПИСАНИЕ ФУНКЦИЙ

Функции управления

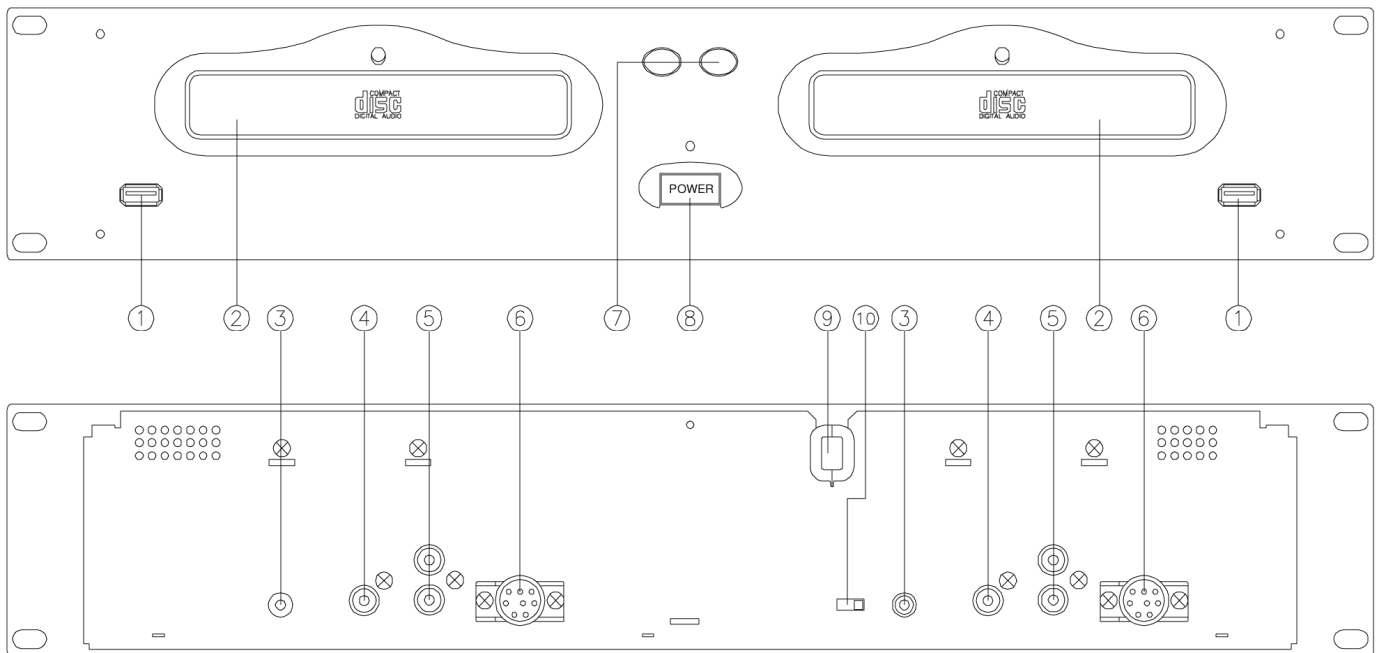

1. USB порт

Вставьте носитель памяти USB в гнездо. Диск с драйвером для считывания информации с USB устройства идёт вместе с устройством для установки программы драйвера. Программа работает с ОС Microsoft® Windows® 98/Me/2000/XP

2. Лоток для диска

Установите диск в лоток. При нажатии клавиш open/close лоток для диска будет открываться и закрываться.

3. START/PAUSE

Соединитель используется для устройства Fader Start, подсоедините его к микшеру, и дистанционно отрегулируйте ПУСК / ПАУЗА посредством перемещения регулятора на микшере.

4. Цифровой выход

Через эти джеки цифровой звук выводится из CD проигрывателя. Подсоединять к линейному входу усилителя.

5. Линейный выход (Джеки RCA)

Через эти джеки звук выводится из CD проигрывателя. Подсоединять к линейному входу на микшере.

6. СОЕДИНИТЕЛЬНЫЕ ПОРТЫ

8 портовое соединение обеспечивает соединение с основным устройством.

7. Клавиша извлечь диск (eject)

Нажать для извлечения диска.

Примечание: Для извлечения диска сначала нажмите стоп или паузу.

8. Электропитание

Для включения электропитания нажмите переключатель и при этом загорится светодиодный индикатор. Для выключения питания нажмите ещё раз переключатель питания.

9. Питание

Подсоедините этот электрокабель в розетку с необходимым напряжением (переменный ток).

10. Опция TACT / LOCK / CUE PLAY

Выбор типа переключателя в микшере для дистанционного блока управления Fader Start.

Функции контроллера / Программного обеспечения

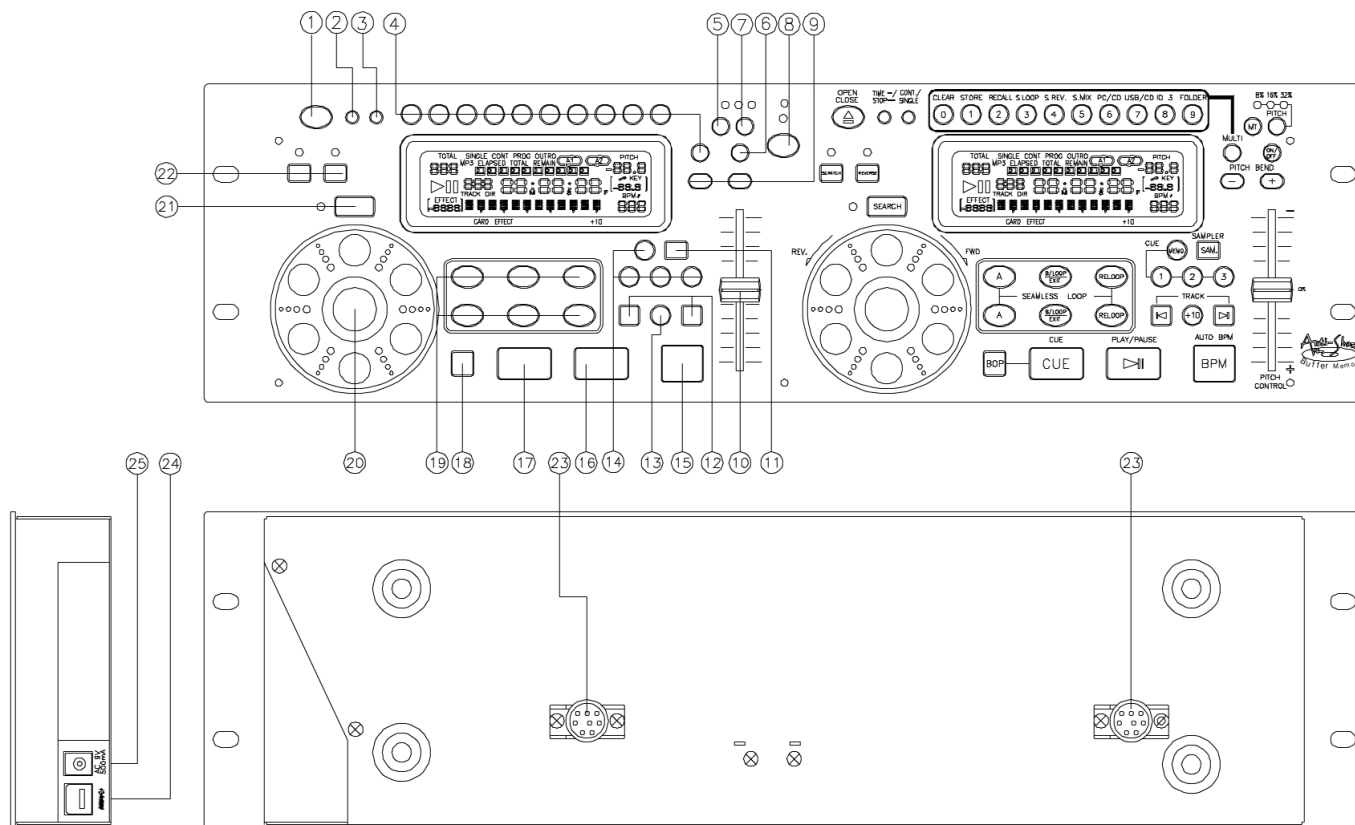

1. Клавиша извлечь диск (eject)

Нажать для извлечения диска.

Примечание: Для извлечения диска сначала нажмите стоп или паузу.

При соединении с ПО компьютера: [Load]

Нажмите эту клавишу для загрузки выбранного файла для воспроизведения.

2. Клавиша Время / Остановка (Time / Stop)

С помощью этой клавиши можно переключать режимы времени: оставшееся время, прошедшее время и общее прошедшее время. При удерживании клавиши более 3х секунд воспроизведение остановится.

При соединении с ПО компьютера:

С помощью этой клавиши можно переключать режимы времени: оставшееся время, прошедшее время и общее прошедшее время. Для программного обеспечения нет режима остановки («Stop»).

3. КЛАВИША CONT / SINGLE (OUTRO)

Нажимая эту клавишу вы можете переключать режимы воспроизведения между auto cue, single и continue. Выбранный режим показан на дисплее.

*AUTO CUE SINGLE – По окончании каждого трека воспроизведение останавливается в начале следующего трека. Воспроизведение начинается с точки начала звуковой дорожки. *CONTINUE - Режим непрерывного воспроизведения.

*OUTRO – Воспроизведение последних 30 секунд каждого трека. Для переключения в режим OUTRO удерживайте клавишу в течение трёх секунд.

Примечание: Режим OUTRO не доступен при воспроизведении музыки в формате MP3.

При соединении с ПО компьютера:

Нет функции.

4. КЛАВИШИ МУЛЬТИФУНКЦИЯ / ПРЯМОГО ДОСТУПА

* **Выключенная мультифункция**

Используются клавиши прямого доступа (0~9). Выберите номер трека для воспроизведения.

* **Включенная мультифункция**

_ Number 0 : Функция удаления метки из памяти (CUE Point Memory Clear Function _)

Для удаления меток из памяти удерживайте эти две клавиши в течение двух секунд. После этого в течение 2 секунд на ЖК дисплее будет сообщение о том, что память чиста [clear memory]

_ Number1 _ Функция занесения метки в память (CUE Point Store Function _)

Запись метки, после записи на ЖК дисплее в течение 2 секунд будет сообщение Сохранить _/_ (Store _/_).

___ _Номер текущей сохранённой метки.

___ _Оставшийся объём памяти (Remain memory volume).

_ Number1 _ Функция вызова метки из памяти (Recall CUE Point Function _)

Эту функция можно включить только в режиме паузы, а для выбора меток использовать поворотное колёсико. После выбора необходимой метки для её активации нажмите клавишу Play. На ЖК дисплее появится [Buffer CUE]

_ Number3 _ Функция переключения режима воспроизведения сэмплов Single / Loop (Sample Single/Loop Mode Switch Function _)

На ЖК дисплее в течение 2х секунд будет показано [Sam Loop] или [Sam Single]
_ **Number4** _ Функция переключения режима воспроизведения сэмплов Forward / Reverse (Sample Forward/Reverse Mode Switch Function _)

На ЖК дисплее в течение 2х секунд будет показано [Sam Forward] или [Sam Reverse]
_ **Number5** _ Функция переключения режима воспроизведения сэмплов Mix / Insert (Sample Mix/Insert Mode Switch Function _)

На ЖК дисплее в течение 2х секунд будет показано [Sam Mix] или [Sam Insert]
_ **Number6** _ PC / CD
Эта клавиша для переключения между компьютерном носителем или CD проигрывателем, при этом на ЖК дисплее будет [PC] (в нижнем левом углу)

_ **Number6** _ USB / CD
Эта клавиша используется для переключения между носителями данных.
В режиме CD, на ЖК дисплее появится [CD]
В режиме USB, на ЖК дисплее появится [USB]
_ **Number8** _ ID3 display select
Эта клавиша для переключения типа данных ID3 (Имя файла / Название трека / Альбом / Исполнитель)

_ **Number9** _ Клавиша выбора папки / файла (Folder/File select button)
Для входа в режим выбора папки / файла (Folder/File) нажмите эти две клавиши. Для поиска папки/файла нажмите клавишу Skip.

При соединении с ПО компьютера:
Нет функции.

5. Переключатель Key On/Off
Включение или выключение режима Key.
Если этот режим включен, то темп воспроизведения будет постоянным и не будет меняться при перемещении питч-контроля.

При соединении с ПО компьютера:
Тоже самое, что и функция контроллера

6. Клавиша включения / выключения питча (PITCH ON/OFF)
Для включения питча нажмите клавишу Pitch On / Off, для выключения питча повторно нажмите эту клавишу.

При соединении с ПО компьютера:
Питч всегда включен

7. КЛАВИША PITCH
Выбор диапазона изменения питча от $\pm 4\%$, $\pm 8\%$, $\pm 16\%$, $\pm 100\%$ (для формата CDDA), $\pm 4\%$, $\pm 8\%$, $\pm 16\%$ (для проигрывания MP3 файлов).
Изменения скорости воспроизведения регулируется питч-контролем.

При соединении с ПО компьютера:
Диапазон изменени питча 3DEX - 8%, 16%, 32%, и 100%

8. РЕЛЕ
Для активации нажмите клавишу RELAY. Когда одно устройство находится в режиме воспроизведения, а другой – в режиме «паузы», то при остановке на паузу одно второй автоматически начнёт воспроизведение (индикатор клавиши будет мигать).

При соединении с ПО компьютера:
Нет функции.

9. Клавиша подгона скорости (PITCH BEND + / -)
При одновременной работы двух проигрывателей функция подгона скорости даёт возможность совмещения темпа путём подгонки скорости.

Нажатием клавиши + скорость повышается сразу на 16%. При нажатии клавиши «-» скорость автоматически уменьшается на 16% от текущих настроек. Темпы можно стыковать путём подгонки скорости.

При соединении с ПО компьютера:
При нажатых клавишах изменения питча, питч медленно увеличивается.

10. Питч-контроль (PITCH CONTROL SLIDER)
Для соответствия выбранной скорости воспроизведения (8%, 16%), используя питч-контроль, вы можете выбирать между минимальным (вверх) и максимальным диапазоном (вниз).

При соединении с ПО компьютера:
Тоже самое, что и функция контроллера

11. Клавиша SAM
Сэмплер – это разновидность звукового эффекта при записи музыки с трека. При проигрывании музыки для микширования вы можете использовать сэмплер. Его максимальная длина – 8 секунд.

1. Установка начальной точки: Нажмите клавишу MEMO, затем нажмите клавишу SAM, после этого при внесении в память клавиша SAM будет быстро мигать (2 раза в секунду)
2. Установка конечной точки: Снова нажмите клавишу SAM, затем, когда конечная точка будет внесена в память, загорится клавиша SAM (не мигать).
3. Воспроизведение сэмплера: В режиме воспроизведения PLAY, нажмите клавишу SAM, затем клавиша начнёт медленно мигать. (1 раз в секунду)

Примечание: Для информации по настройке сэмплера см.руководство по настройке параметров

При соединении с ПО компьютера:
Нет функции.

12. Клавиша трек (Track)
Эти клавиши для выбор трека для воспроизведения.

При соединении с ПО компьютера:
Эти клавиши для выбор трека из списка для воспроизведения.

13. Клавиша +10
Клавиша предназначена для перемещения на 10 треков вперёд. Если перейти вперёд на 10 треков, а общее количество треков меньше десяти, что курсор перейдёт опять к первому треку.

При соединении с ПО компьютера:
Нет функции.

14. ГОРЯЧАЯ МЕТКА (HOT-CUE)
Проигрыватель может воспроизводить сразу с трёх установленных меток.

А. Занесение метки в память: для этого сначала нажмите клавишу Память (Memo), затем нажмите клавишу установки метки (Cue) для установки метки, при этом клавиша Cue будет гореть.

Б. Воспроизведение занесённых в память меток: При нажатии соответственной клавиши метки (CUE), клавиша будет мигать около пяти секунд.

Примечание: Эта функция не работает при воспроизведении звукового эффекта в реверсном режиме.

При соединении с ПО компьютера:
Тоже самое, что и функция контроллера

15. Клавиша BPM
Вы можете получить кол-во ударов в минуту автоматически или в ручную. Удерживайте клавишу BPM в течение трёх секунд для переключения между автоматическим и ручным управлением. Ритм будет выведен на дисплее. В ручном режиме вы можете установить любое значение.

При соединении с ПО компьютера:

Нет функции.

16. Клавиша Воспроизведение / Пауза (PLAY/ PAUSE)

Эта клавиша служит для начала воспроизведения и паузы.

Светодиодный индикатор:

1. Индикатор включен при воспроизведении трека.
- 2) Индикатор мигает, когда трек на паузе.

При соединении с ПО компьютера:

Тоже самое, что и функция контроллера

Светодиодный индикатор:

1. Индикатор включен при воспроизведении трека.
- 2) Индикатор выключен, когда трек на паузе.

17. Клавиша установки метки (Cue)

Функция установки метки позволяет вернуть воспроизведение CD проигрывателя на указанное место. В режиме Паузы, при нажатии клавиши Cue для установки метки, клавиша Cue мигает; в режиме воспроизведения нажмите эту клавишу для паузы воспроизведения на внесённой в память точке.

При соединении с ПО компьютера:

Тоже самое, что и функция контроллера

Светодиодный индикатор:

При паузе трека индикатор клавиши Cue включен, а при воспроизведении трека – выключен.

18. Клавиша BOP

При нажатии этой клавиши воспроизведение автоматически начинается с места, где установлена метка.

При соединении с ПО компьютера:

Нет функции.

19. Бесшовная петля (2 набора)

Клавиши A, B / LOOP / EXIT, RELOOP.

1. Клавиша A --- «начальная точка» (Точка A, то же, что и Метка 1). После установки точки A загорается красный индикатор.

2) . Клавиша B / LOOP EXIT;---«Конечная точка» (Точка B). Нажмите клавишу B / LOOP для установки точки B и начала автоматического воспроизведения петли. Индикаторы петли на дисплее и три светодиодных индикатора начнут мигать. Для выхода из режим воспроизведения петли снова нажмите эту клавишу.

3) . Для возвращения в режим проигрывания петли нажмите RELOOP во время воспроизведения. Однако, для возврата к воспроизведению петли вы можете нажать клавишу RELOOP

4) . Для изменения «Начальной» и «Конечной» точек снова нажмите на клавишу A & B/ LOOP EXIT.

5. Интервал между точками A и B должен быть более 20 блоков; иначе точка B будет аннулирована, функция LOOP деактивируется, а индикатор петли погаснет на дисплее.

При соединении с ПО компьютера:

Имеется только один набор бесшовной петли.

1. Клавиша A --- «начальная точка» (Точка A, то же, что и Метка 1). После установки точки A загорается красный индикатор.

2) Клавиша B: ___" Конечная точка» (Точка B). Для установки точки B и автоматического начала воспроизведения нажмите эту клавишу. Для изменения положения точки B снова нажмите на эту клавишу.

3) Клавиша Reloop: Когда точки A/B установлены, то для начала и остановки воспроизведения петли используйте клавишу START и STOP.

20. ПОВОРОТНОЕ КОЛЕСО

***Контроль скорости – Speed Control (индикатор Search выключен)**

При вращении колёсика в режиме воспроизведения соответственно будет изменяться скорость воспроизведения. При вращении по часовой стрелке скорость воспроизведения увеличится; при вращении против часовой стрелки скорость уменьшится.

***Search (индикатор Search включен)**

При вращении колёсика воспроизведение будет быстро идти или вперёд, или назад. Скорость сканирования можно менять в соответствие со скоростью прокрутки. Возможно сканирование блоками.

Скорость сканирования можно менять в соответствие со скоростью прокрутки. Возможно сканирование блоками.

При соединении с ПО компьютера:

Тоже самое, что и функция контроллера

21. КЛАВИША СКАНИРОВАНИЯ (SEARCH BUTTON)

Клавиша используется для переключения режима работы поворотного колёсика (Jog Dial) между режимом сканирования и подгонкой скорости.

_Когда горит светодиодный индикатор, то можно использовать поворотное колёсико для сканирования вперёд и назад.

_Когда светодиодный индикатор выключен, то колёсико можно использовать для подгона скорости.

_Если колёсико не двигается в течение 8 секунд, индикатор гаснет, а поворотное колёсико работает в режиме подгона скорости.

При соединении с ПО компьютера:

Нет функции.

22. ЗВУКОВОЙ ЭФФЕКТ

Реверс (Reverse): Реверс воспроизведения. Этот эффект может воспроизводиться отдельно, или в паре с другим эффектом.

Скрэтч (Scratch): Перемещайте поворотное колёсико вперёд и назад так, будто вы скребёте по пластинке. Этот эффект может воспроизводиться отдельно, или в паре с другим эффектом.

При соединении с ПО компьютера:

В программном обеспечении кроме функций реверса и скрэтча есть три дополнительных звуковых эффекта:

1. Флэнджер
2. Фэйзер
3. Эхо

Для выбора эффектов используйте компьютерную мышку.

Примечание: Если одновременно включены режимы скрэтча и реверса, то при повороте колёсика эффект реверса будет выключен.

23. СОЕДИНИТЕЛЬНЫЕ ПОРТЫ

Для соединения пульта управления и основного устройства используется 8-(6)-портовый кабель.

24. USB порт

Перед подсоединением USB кабеля к компьютеру или ноутбуку установите прилагаемое демонстрационное программное обеспечение (Mixvibes).

Примечание: Для установки ПО см.стр.14 настоящей инструкции.

Соединение с контроллером

Перед запуском программы пожалуйста подсоедините контроллеры к компьютеру и переключите контроллеры к режим РС.

- Нажмите клавишу Multi, загорится светодиодный индикатор.

- Для переключения в режим РС нажмите клавишу с цифрой 6.

25. Питание для контроллера

26. Функция SLEEP:

Проигрыватель автоматически отключается, если в течение 30 минут находится в режиме ожидания

Инструкция к ЖК дисплею

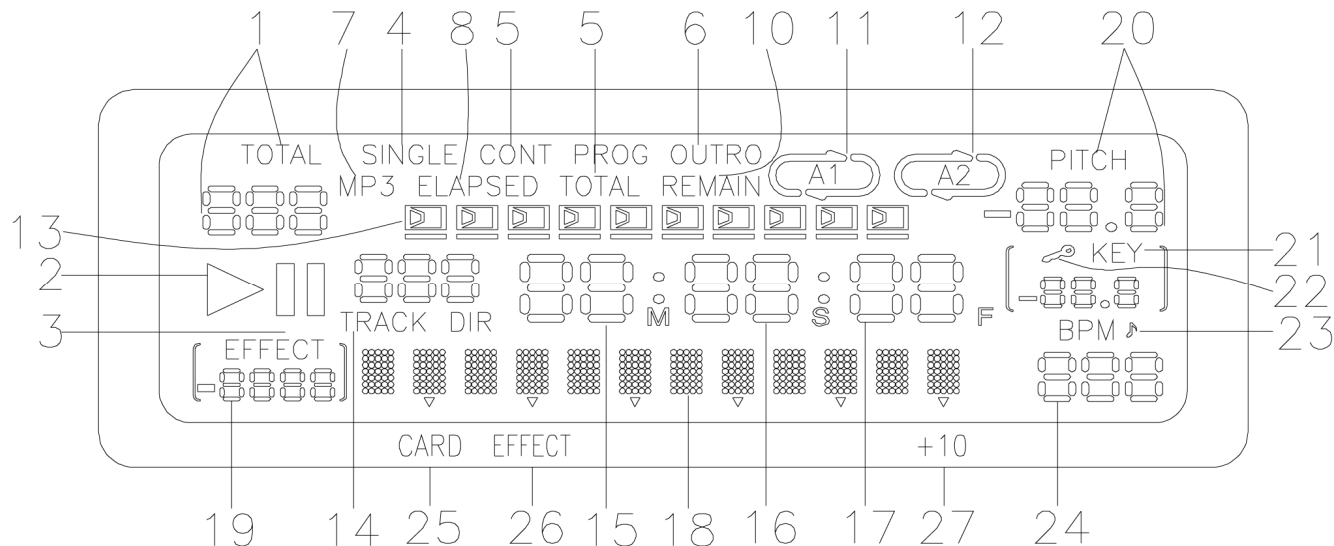

- 1. Всего треков** – общее кол-во треков на CD диске или карте памяти.
- 2.** – Устройство в режиме воспроизведения.
- 3.** – Устройство в режиме паузы
- 4. Single** – Показывается, когда устройств находится в режиме воспроизведения только одного трека.
- 5. CONT** – Показывается, когда устройств находится в режиме непрерывного воспроизведения всех треков.
- 6. OUTRO** – Показывается, когда проигрыватель находится в режиме воспроизведения последних 30 секунд каждого трека.
- 7. Формат MP3** – Индикатор загорается, когда проигрываются MP3 файл .
- 8. TIME MODE (ELAPSED)** – Показывается прошедшее время воспроизведения.
- 9. TIME MODE (TOTAL)** – Показывается общее время оставшееся на CD диске.
- 10. TIME MODE (REMAIN)** – Показывается оставшееся время отдельного трека.
- 11. A1** – A1 загорается после установки начальной точки (Точка A) A1 и мигают После установки конечной точки (Точка B) при этом начинается автоматическое воспроизведение петли. A1 и A1 загораются после выхода из режима воспроизведения петли и при воспроизведении.
- 12.** – относится к бесшовной петле A1.
- 13. TIME BAR** – Показывается время в зависимости от установок режима показа времени.
- 14. ТРЕК (TRACK)** – показывается номер проигрываемого трека.
- 15. МИНУТЫ** – показываются прошедшие или оставшиеся минуты.
- 16. СЕКУНДЫ** – показываются прошедшие или оставшиеся секунды.
- 17. БЛОКИ** – CD проигрыватель разбивает секунду на 75 блоков с целью точной установки меток. Здесь показывается количество прошедших или оставшихся блоков в зависимости от установок режима времени.
- 18. Вывод на дисплей режима эффекта** – показывается название эффекта, выбранного в режиме настройки параметров эффекта, а также название проигрываемого трека.
- 19. ПАРАМЕТР ЗВУКОВОГО ЭФФЕКТА**
- 20. Питч (Pitch)** – Диапазон изменения питча.
- 21. Ключ (KEY)** – загорается, когда ключевые эффекты включены и указывает ключевые позиции, в других случаях - мигает.
- 22.** – Загорается, когда клавиша заблокирована.
- 23. BPM:** Ручной режим; **BPM** : Автоматический режим
- 24. Кол-во ударов в минуту**
- 25. CARD** – загорается, когда устройство считывает данные с SD карты.
- 26. EFFECT ▼** – Загорается, когда функция Effect включена.
- 27. +10 ▼** - загорается и показывает значение параметра эффекта, который за раз изменяется на 10 единиц.
- 28. ЗАГРУЗКА MP3:** Во время записи данных на карту на ЖК дисплее будет надпись "PC LINK".

Соединения

Ниже на иллюстрации показано типичное соединение с микшером. При работе руководствуйтесь этой схемой.

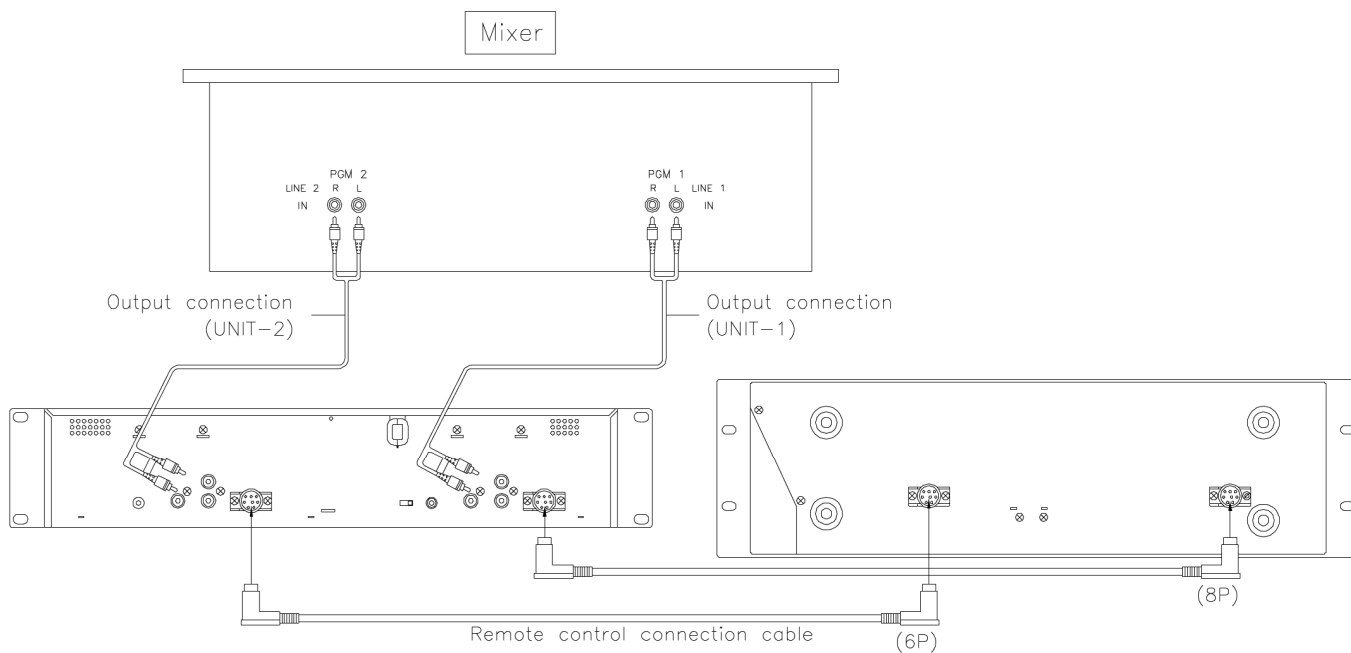

- * Соединяется с линейным входом вашего микшера.
- * Соединительные провода и кабель для дистанционного управления идут в комплекте с основным устройством.
- * Обязательно используйте соединительные кабели для дистанционного управления, которые идут в комплекте. Не рекомендуется использование кабелей других типов.

Основные операции

Загрузка и выброс диска

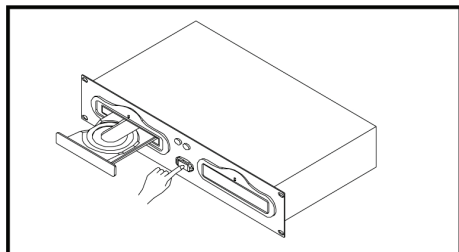

При закрытом лотке нажмите клавишу OPEN/CLOSE для открытия лотка (Это можно сделать как с проигрывателя, так и с дистанционного управления)

Правильно поместите в лоток диска 8 или 12см

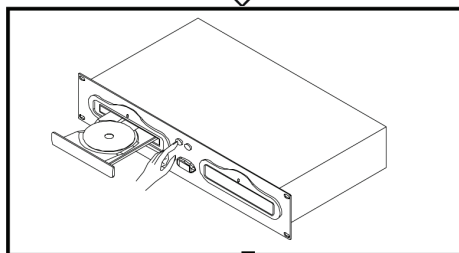
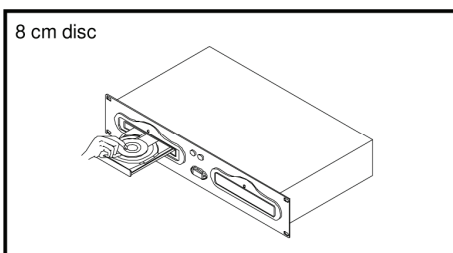
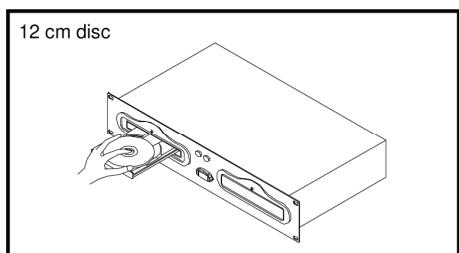

Закройте лоток для загрузки диска

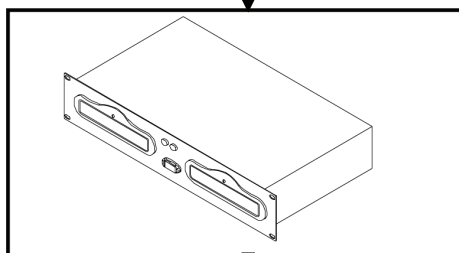

Лоток закроется и начнется подготовка к воспроизведению

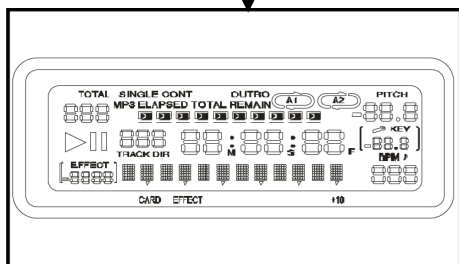

По окончании подготовки на дисплее покажется общее количество треков и общее время

Выберете нужный трек и нажмите PLAY

Пропустить ТРЕК (TRACK SKIP)

Перескочить назад через треки

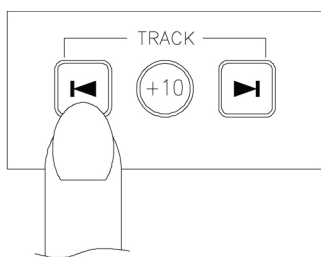

Трек изменяется следующим образом



Перескочить вперёд через треки

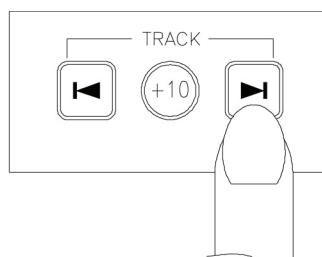

Трек изменяется следующим образом

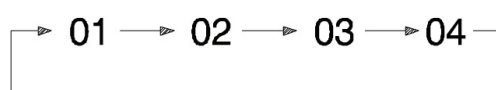

(Это вариант для диска с четырьмя треками)

При однократном нажатии клавиши, то воспроизведение перейдёт назад на начало трека, при двойном нажатии воспроизведение перейдёт на начало предыдущего трека.

При однократном нажатии этой клавиши воспроизведение перейдёт вперёд на начало следующего трека.

Буферная Память (SHOCK MEMORY)

Этот CD проигрыватель оборудован функцией буферной памяти с запоминанием 10 секунд музыки перед считыванием во избежание прерываний в случае шока.

Внимание: Эта система не будет работать при повторяющихся шоках или вибрациях и в случае, если память полностью не загружена.

Стыковка темпов (УДАРОВ В МИНУТУ)

Стыковка скорости на слух путём контроля воспроизведения первого и второго проигрывателя. Если темп музыки выбранного CD проигрывателя меньше темпа другого проигрывателя, то для стыковки темпов передвиньте регулятор в сторону плюса (+). Если темп – больше, то передвиньте регулятор в сторону минуса (-).

Следующее описание дано, на случай если необходимо стыковать скорость музыки второго и первого проигрывателя.

УСТРОЙСТВО 1.

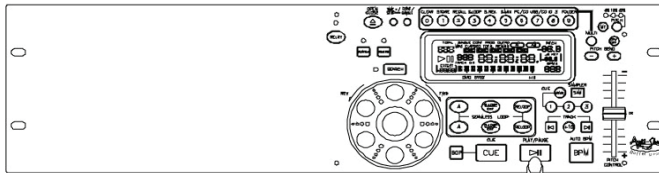
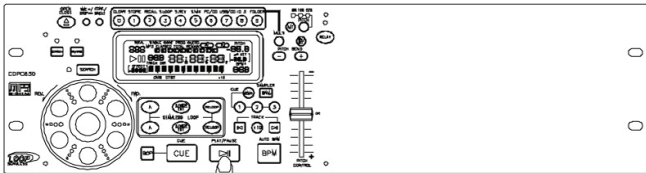

Играет первый проигрыватель. Для начала воспроизведения второго проигрывателя нажмите клавишу PLAY/PAUSE.

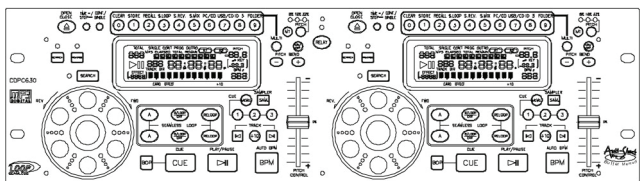

В обоих CD проигрывателях воспроизводятся диски. В наушниках слушайте второй проигрыватель

Когда устройство 2 медленнее, чем устройство 1

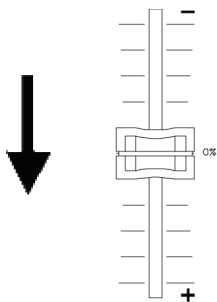

Когда устройство 2 быстрее, чем устройство 1

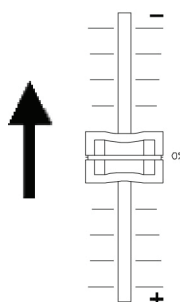

Стыковка темпа, используя подгон скорости (Pitch Bend)

Ниже дано описание стыковки темпа первого и второго проигрывателей с использованием регулятора Pitch Bend.

Следующее описание дано, на случай если необходимо стыковать скорость музыки второго и первого проигрывателя. (Такие манипуляции можно проводить на любом из проигрывателей).

После стыковки темпов

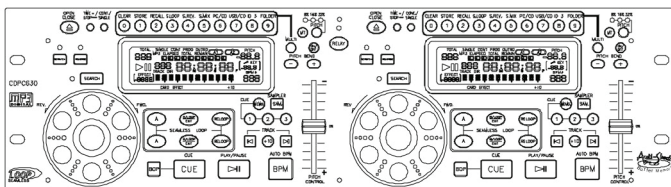

Кол-во ударов в минуту одинаковое, однако, басы не совпадают.

Второй проигрыватель быстрее.

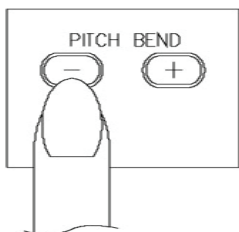

Второй проигрыватель медленней.

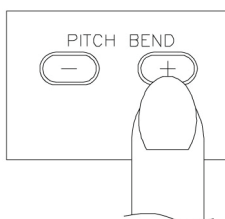

Установка меток CUE (C PLAY / PAUSE)

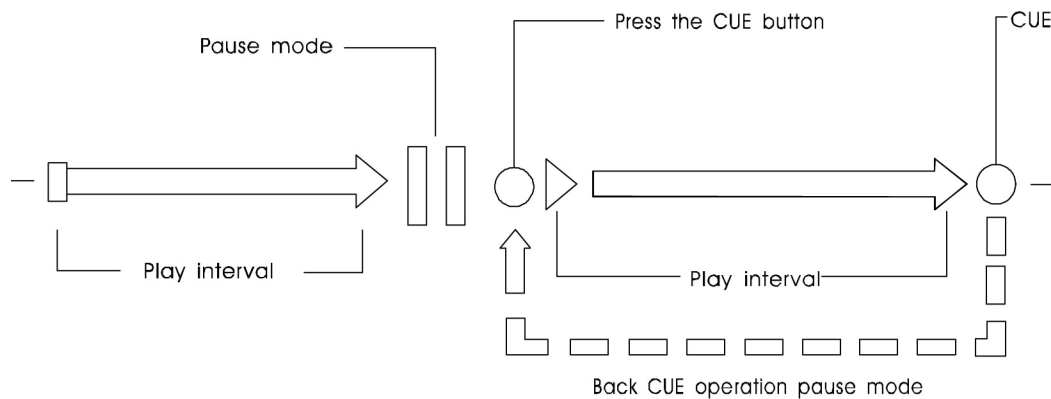

1. В режиме паузы (Pause) нажмите клавишу Cue для внесения в память точки воспроизведения. Это будет точка метки.
2. После занесения в память точки метки, в режиме воспроизведения (Play) при нажатии клавиши Cue воспроизведение вернётся к точке метки и остановится на ней в режиме паузы.
3. Для начала воспроизведения с точки метки снова нажмите клавишу Play.

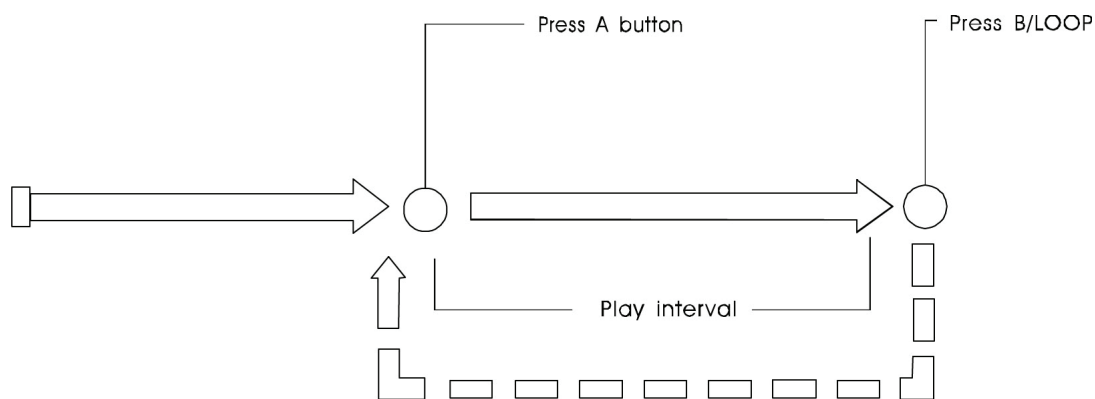

1. Во время воспроизведения для установки начальной точки A POINT нажмите клавишу A (не останавливая воспроизведение).
2. Для занесения в память конечной точки "B POINT" нажмите клавишу B/LOOP. Между тем, на ЖК мигает LOOP, а воспроизведение автоматически переходит к точке A и зацикливается между точками A и B.
3. При воспроизведении петли между точками A и B для выхода из петли нажмите на клавишу  Между тем на ЖК дисплее появится мигающая надпись LOOP.
4. Для возвращения к петле во время воспроизведения повторно нажмите клавишу RELOOP.
5. В пределах проигрываемого интервала во время воспроизведения вы можете менять точки A и B (A POINT и B POINT) нажатием клавиши A и B/LOOP.
6. Также, в режиме паузы и при включенной функции петли, есть возможность изменения начальной точки нажатием клавиши A.

Перед выключением питания

По окончании использования проигрывателя компакт дисков перед выключением питания убедитесь, что диск извлечён.

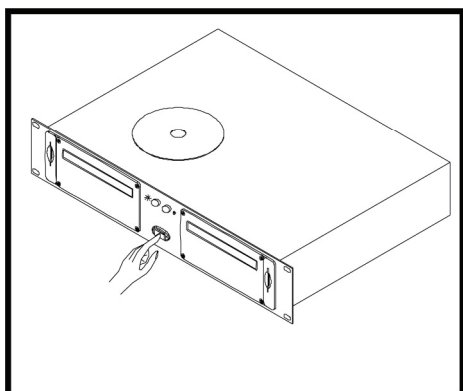

Не выключайте питание когда диск находится в лотке.

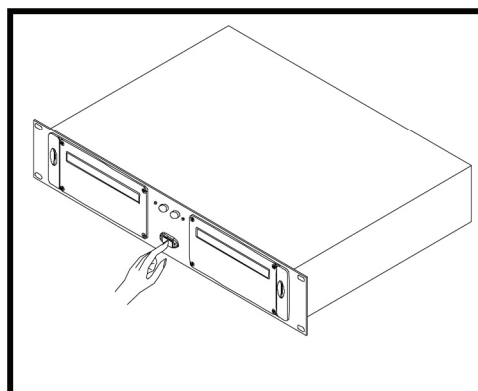

Выключайте питание после выброса диска.

ВЫКЛЮЧЕНИЕ ПИТАНИЯ

Руководство по поиску и устранению неисправностей

При возникновении неисправностей найдите возможную проблему в левой колонке таблицы и далее следуйте указаниям в правой колонке.

1. Проверьте правильность соединения проигрывателя с усилителем.
2. Проверьте настройки работы усилителя.
3. Проверьте соответствие эксплуатации проигрывателя указаниям инструкции по эксплуатации.

Симптом	Возможная причина	Корректирующее действие
Электропитание не включается и вкл. клавиши питания.	Плохое соединение в области электроштекера.	Проверьте правильность электросоединения.
Диск не воспроизводится	Диск неправильно установлен в привод. Поверхность диска грязная.	Установите диск этикеткой вверх. Почистите поверхность диска.
Отсутствует звук	Неправильно подсоединён кабель вывода. Некорректная работа усилителя.	Проверьте правильность подсоединения кабеля вывода. Проверьте правильность установок усилителя. properly.
Пропуски звука	CD проигрыватель подвержен вибрациям или механическим ударам.	Установите проигрыватель в другом месте.
Помехи	Прослабленные кабельные соединения.	Проверьте соединения всех аудио штекеров.

По всем возникшим вопросам, просьба обращаться в наши сервисные центры:

Центральный офис ASIA MUSIC

Тел.: +7-3952-54-40-50, +7-3952-54-40-60

E-mail: info@asiamusic.ru

«СВЕТ и МУЗЫКА» в Москве

Тел.: +7-499-264-00-33

E-mail: moscow@svetomuz.ru

«СВЕТ и МУЗЫКА» в Новосибирске

Тел.: +7-383-221-34-95, +7-383-221-82-56

E-mail: novosibirsk@asiamusic.ru

«СВЕТ и МУЗЫКА» в Иркутске

Тел.: +7-3952-62-29-21

E-mail: irkutsk@asiamusic.ru

«СВЕТ и МУЗЫКА» в Чите

Тел.: +7-3022-36-41-36, +7-3022-36-49-60, +7-914-464-35-54

E-mail: chita@asiamusic.ru

